

NOTICE POUR LE MONTAGE DU SYSTEME RFT

Positionnement des points d'attaches supérieurs de harnais

MONTAGE CONSEILLE

L'angle du harnais pourra être situé entre 10° et 20° par rapport à l'horizontal (zone verte).

Si le harnais est fixé sur un tube transversal celui-ci doit être au minimum de $\varnothing 38 \times 2.5$ mm ou $\varnothing 40 \times 2$ mm en acier étiré à froid sans soudure avec une résistance minimale à la traction de 350N/mm².

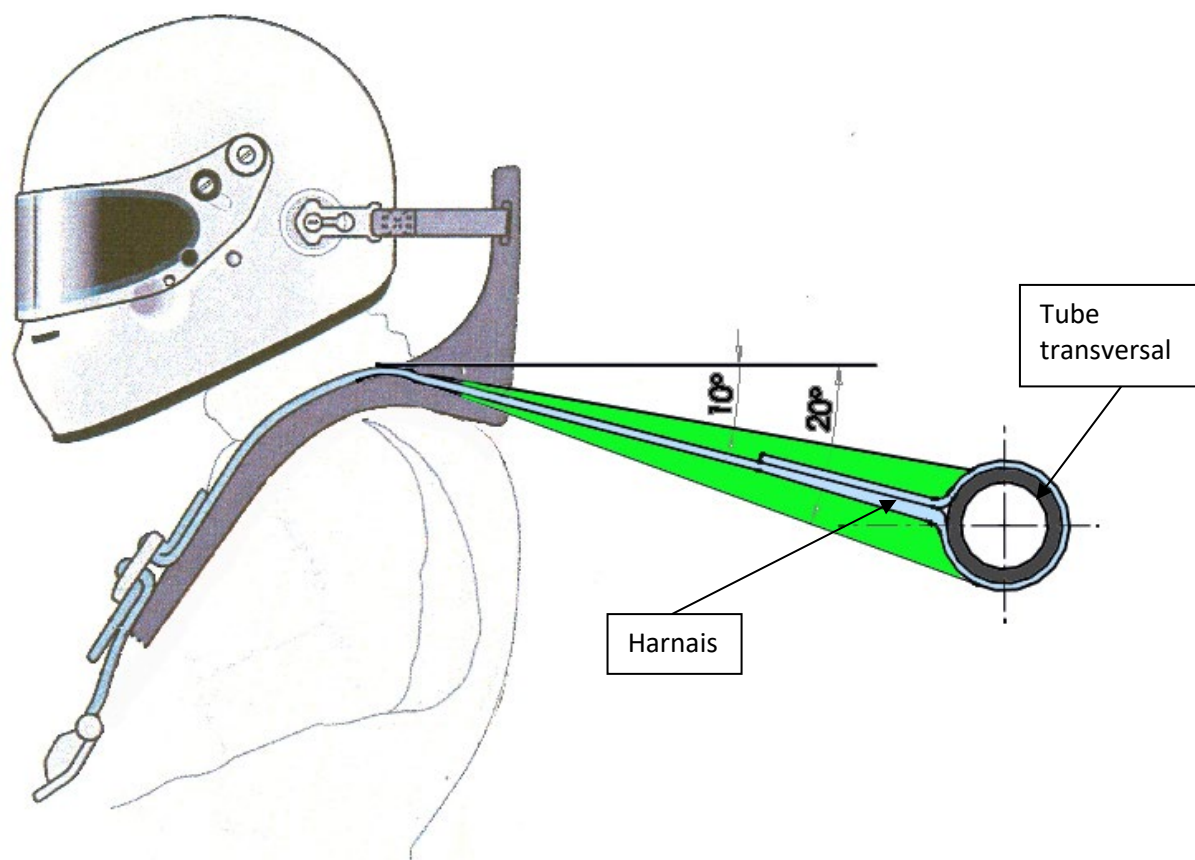

L'angle du harnais pourra être situé entre 20° et 40° par rapport à l'axe longitudinal (zone verte).

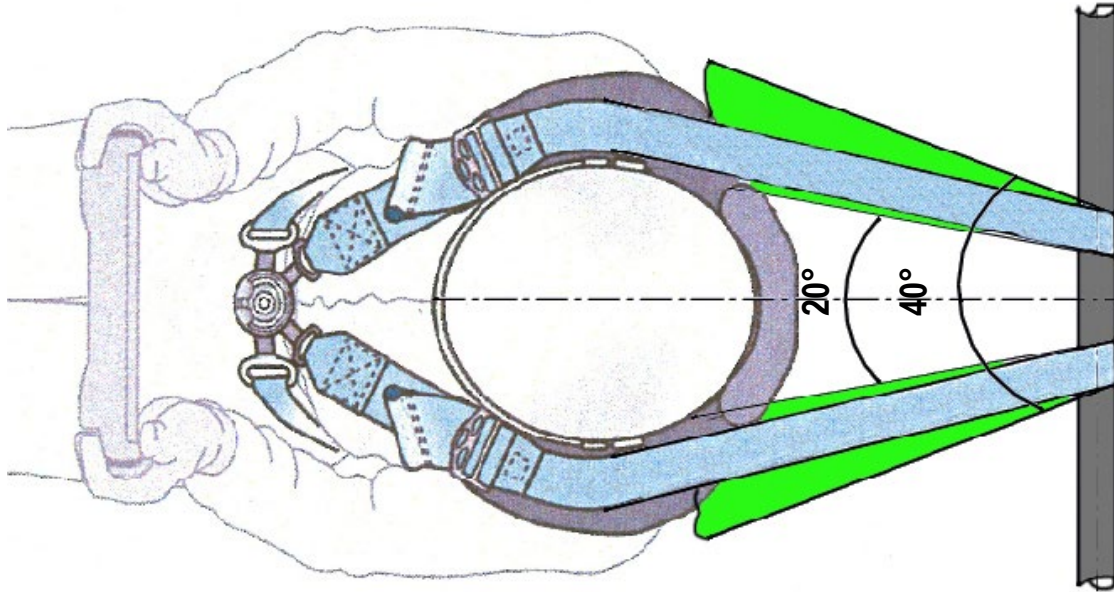

Distance maximum entre l'extrémité supérieure de la boucle de serrage et l'extrémité du RFT est de : 70 mm

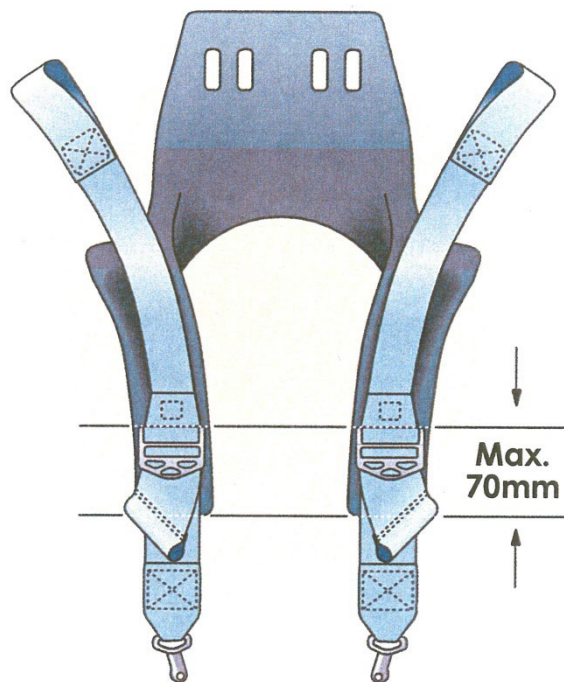

MONTAGE DECONSEILLE

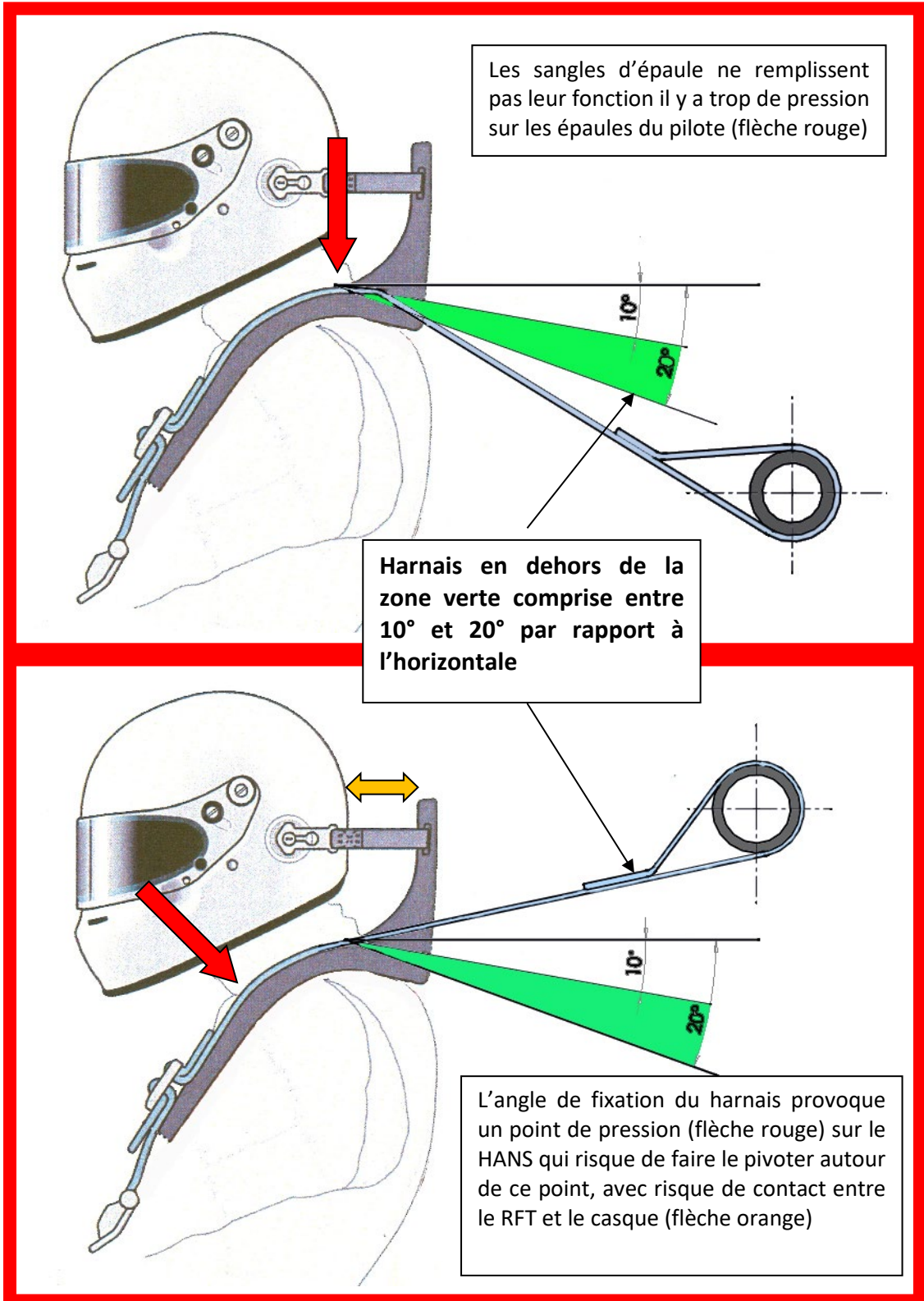

La fixation du harnais sur le tube transversal n'est pas dans la zone verte définie par les angles de 20° et 40°.

Le harnais peut glisser du RFT (flèches rouges).

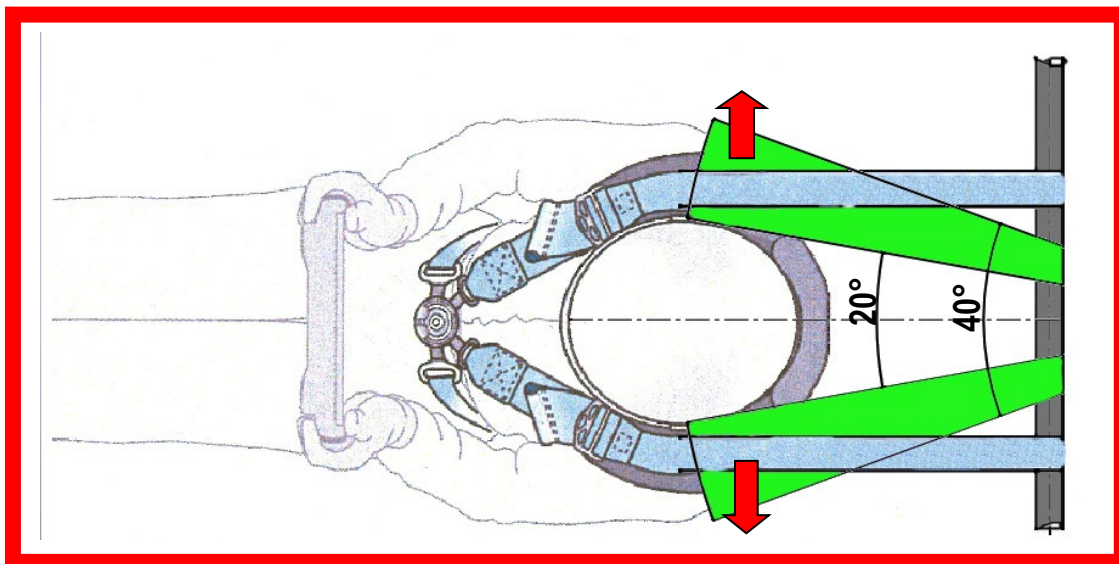

MONTAGE DU TUBE TRANSVERSAL

Sur une structure de sécurité de définition « Standard » la position du tube transversal devra être conforme au dessin 253-66 ou 253-17B

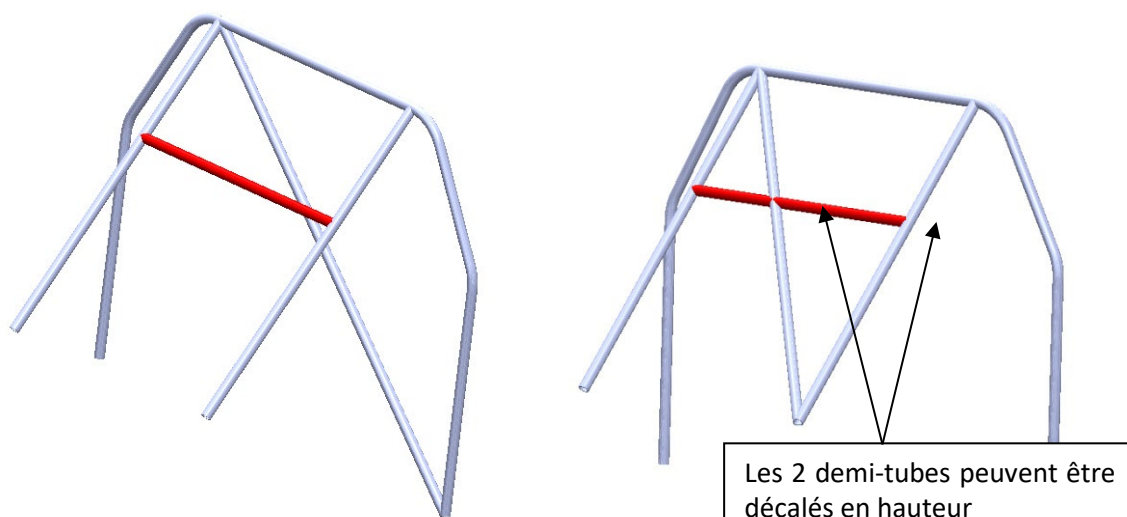

253-66

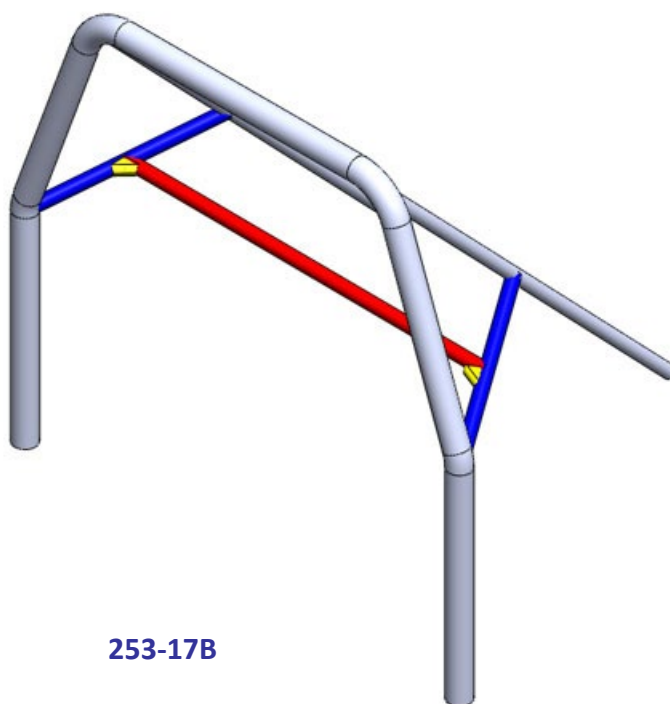

253-17B

Tube (bleu) 38 x 2.5 ou 40 x 2 mm minimum correspondant au dessin 253-17.
Rajout du tube (rouge) diamètre 38 x 2.5 ou 40 x 2 minimum soudé ou boulonné.
Obligation de gousset (jaune) suivant la définition de l'article 253-8.2.14

NOTE FRANCE

Pour les armatures de sécurité homologuées ASN ou FIA (Article 253-8.1.) l'implantation de tubes transversaux pour l'installation des harnais pour le système RFT devront être réalisées suivant les prescriptions suivantes :

- L'implantation les **dessins 253-17B ou 253-66 ou 200.**
- Dimensions minimales : 38 x 2.5, ou diamètre extérieur égal à celui du tube de l'arceau principal, avec une épaisseur minimale de 2,5mm.
- Les entretoises pourront être soudées ou connectées suivant les **dessins 253-44, 253-45, 253-46** uniquement.

Concerné : Les voitures non admises dans les épreuves internationales, conformes aux réglementations FFSA : FA, FN, F2000, FC, FS, GT de Série, ST, SP, T1, T2, T2F, et voitures issues de coupe de marque.

La phrase de l'Article **253.8.1.** « Toute modification d'une armature de sécurité homologuée est interdite et rend l'armature non conforme » ne s'appliquera pas à ces voitures pour la mise en place de ces tubes transversaux ainsi que pour la **Note France 253-8.2.4**, mais reste applicable pour les autres parties de l'armature.

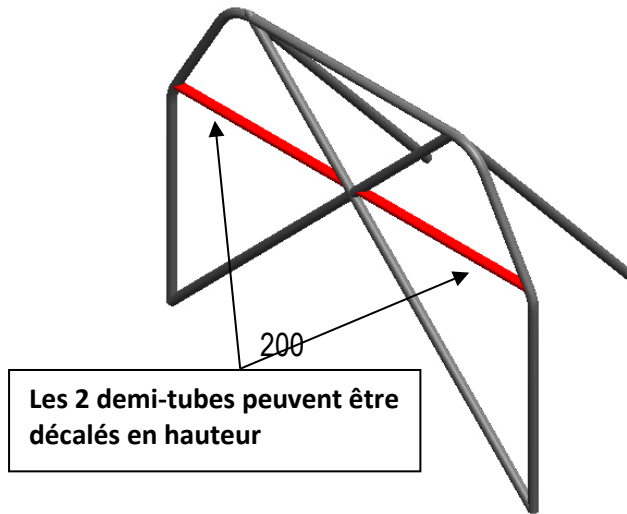

Autres Possibilités de montage pour les arceaux de type Standard ou Homologué

Voiture 3 portes

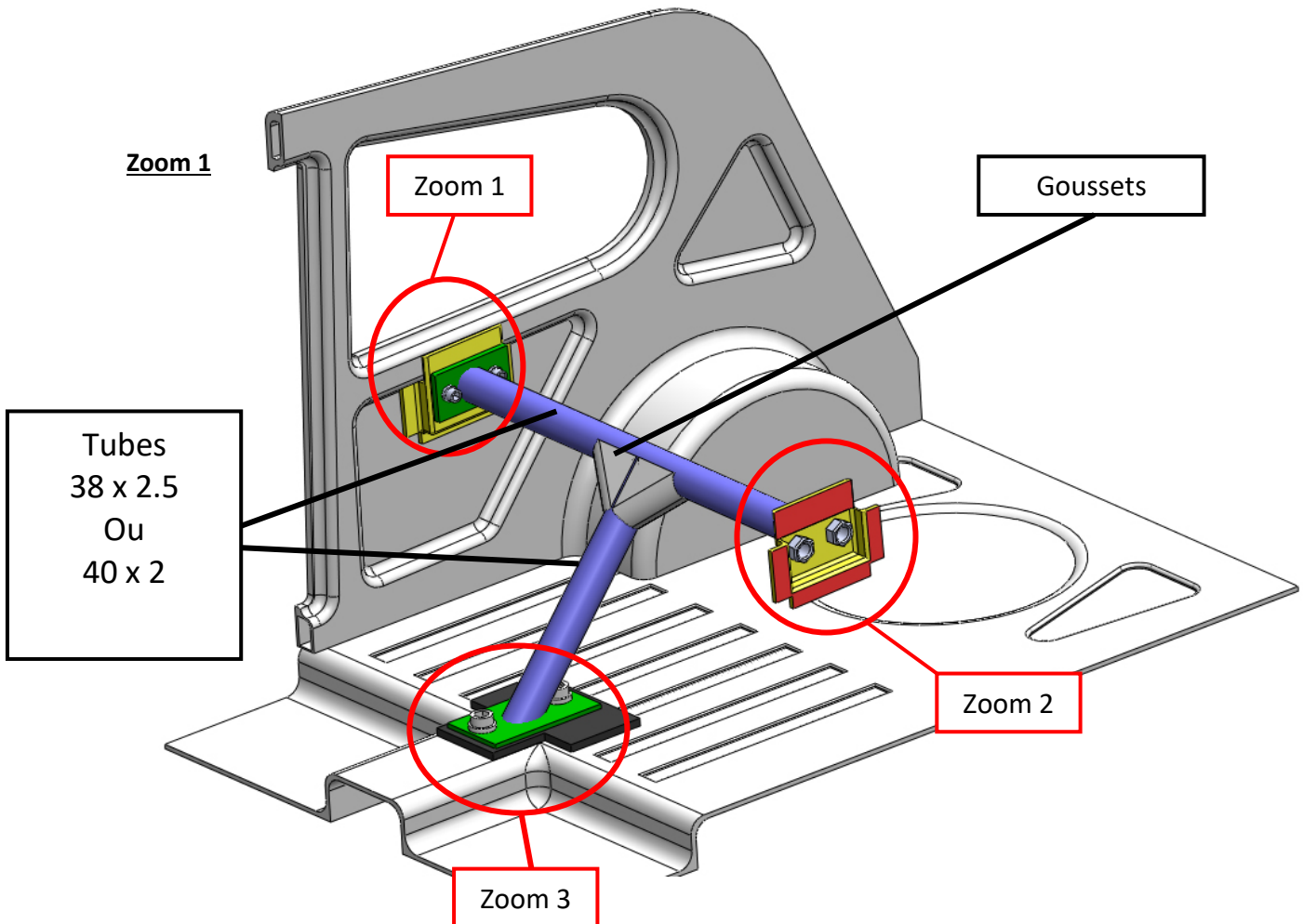

Zoom 2

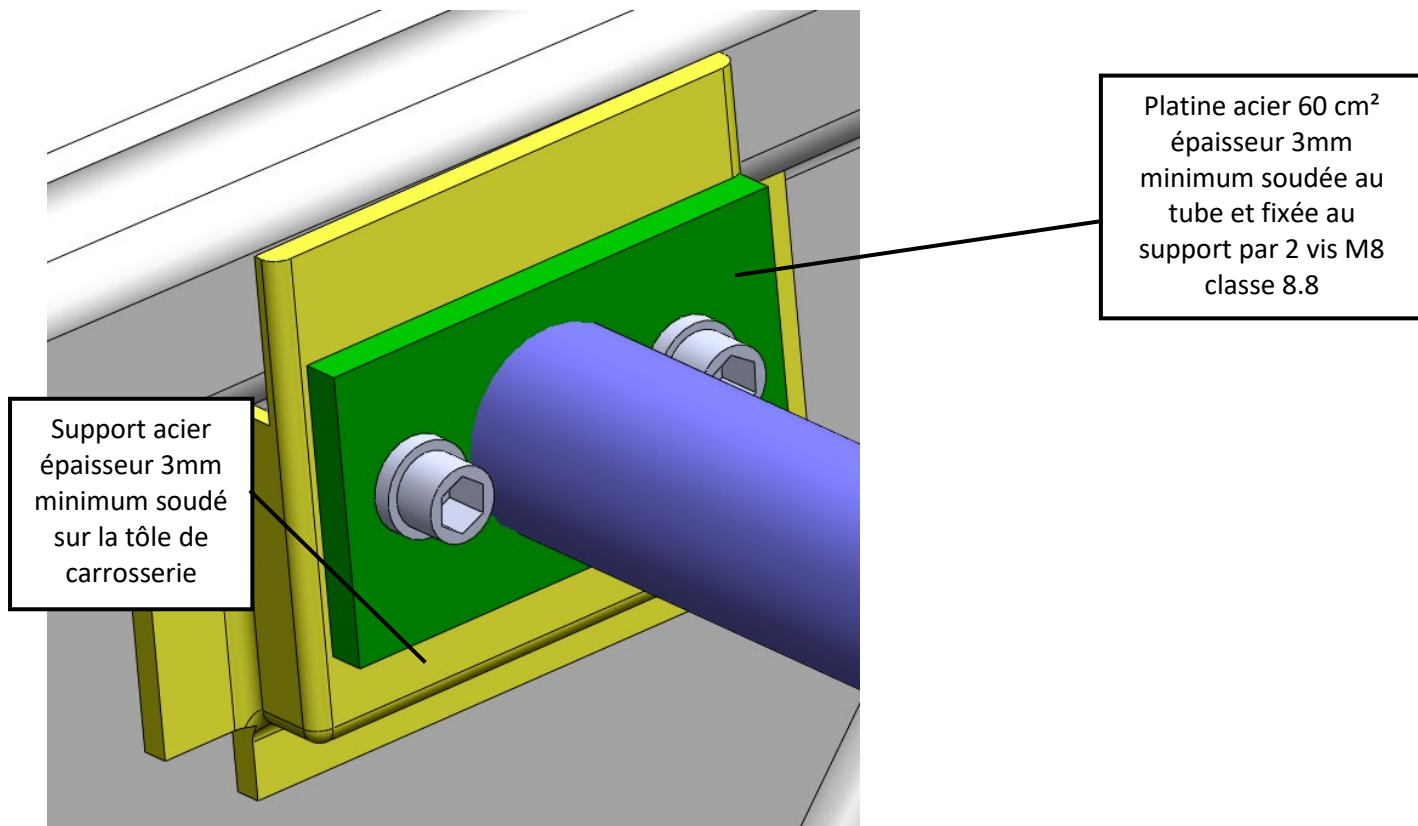

Zoom 3

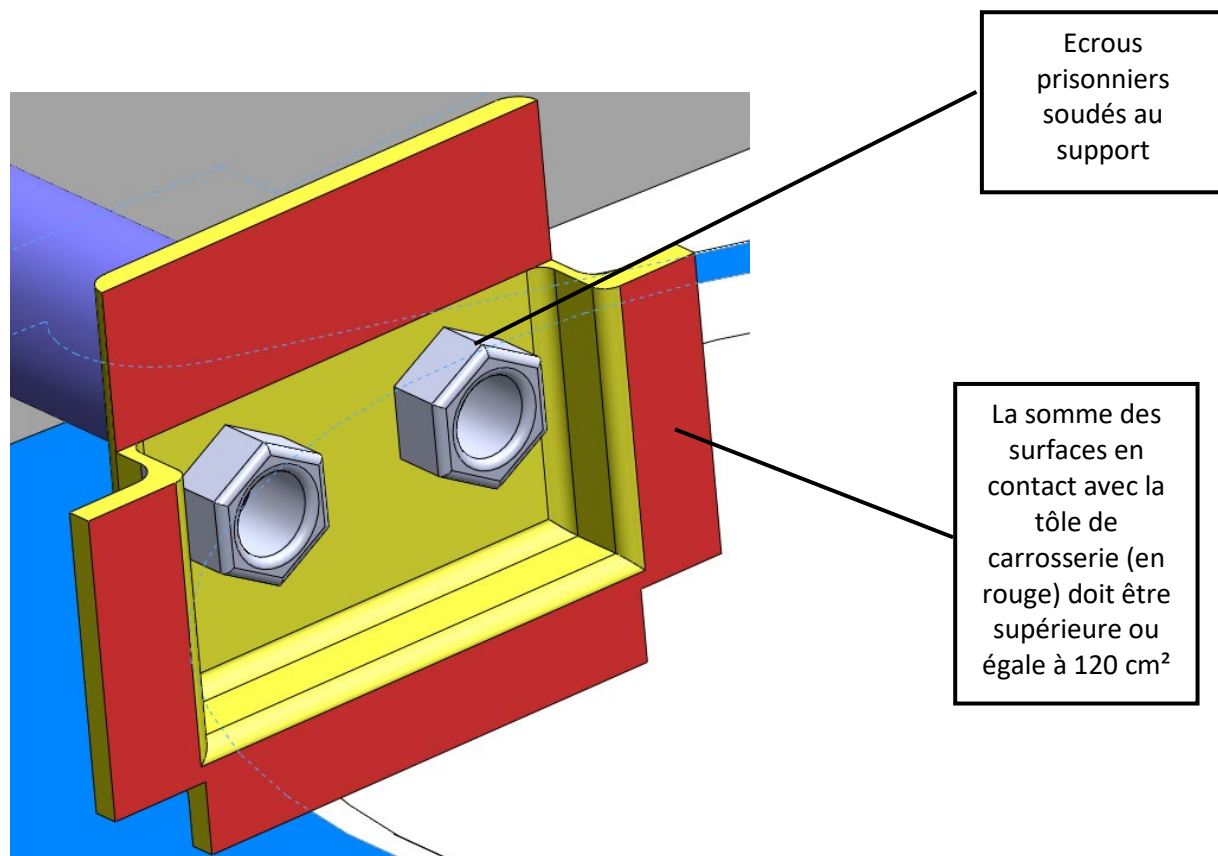

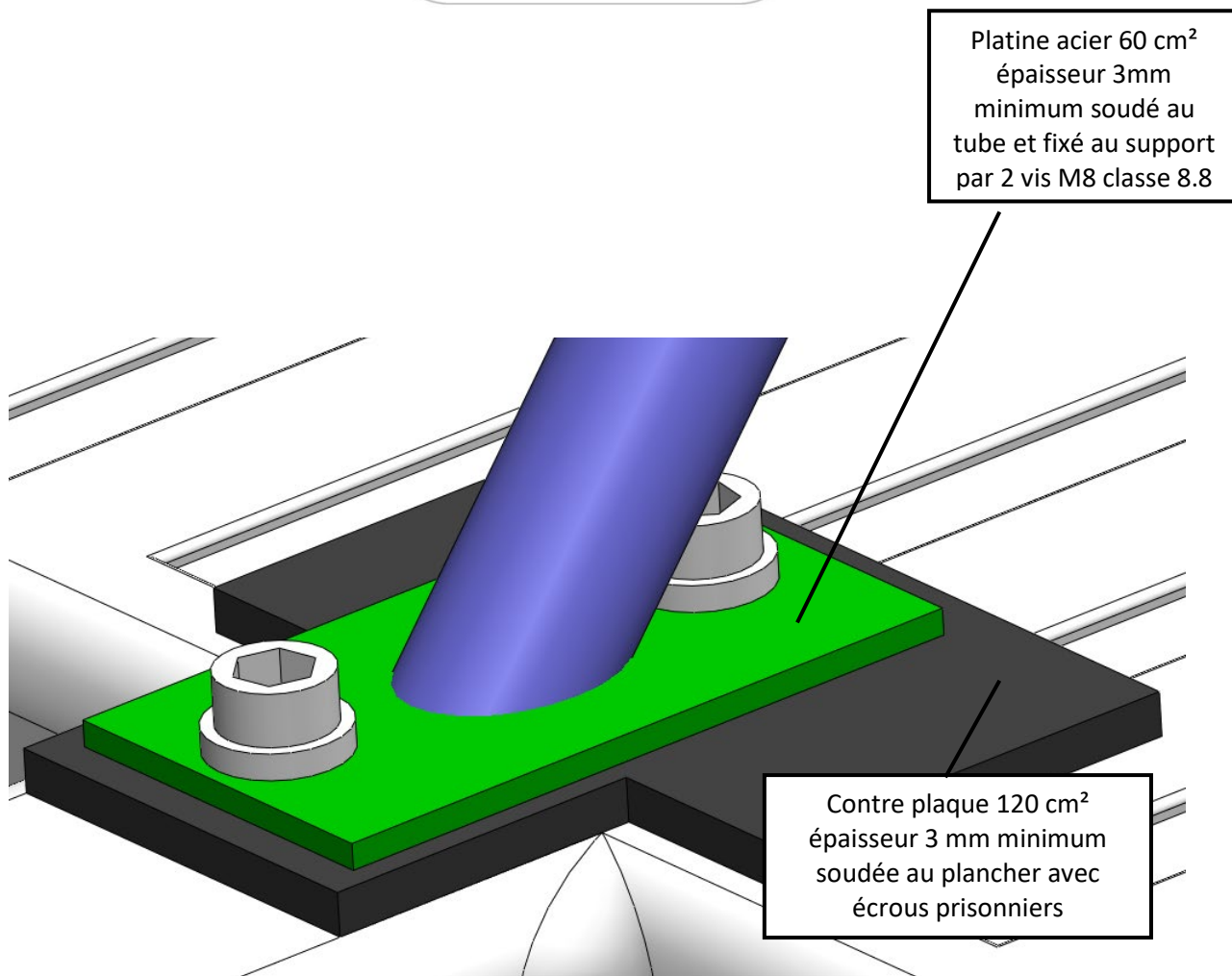

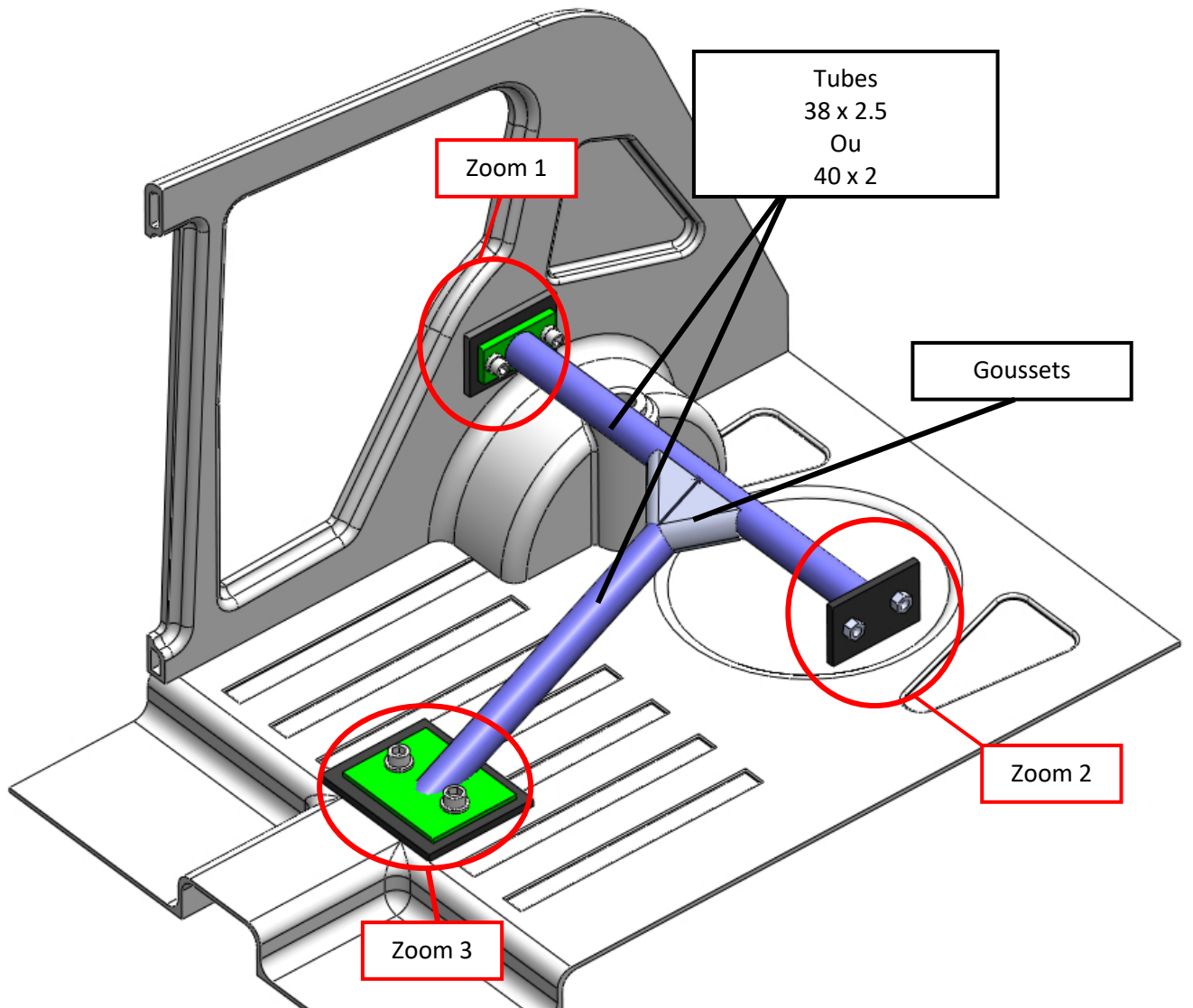

Zoom 1

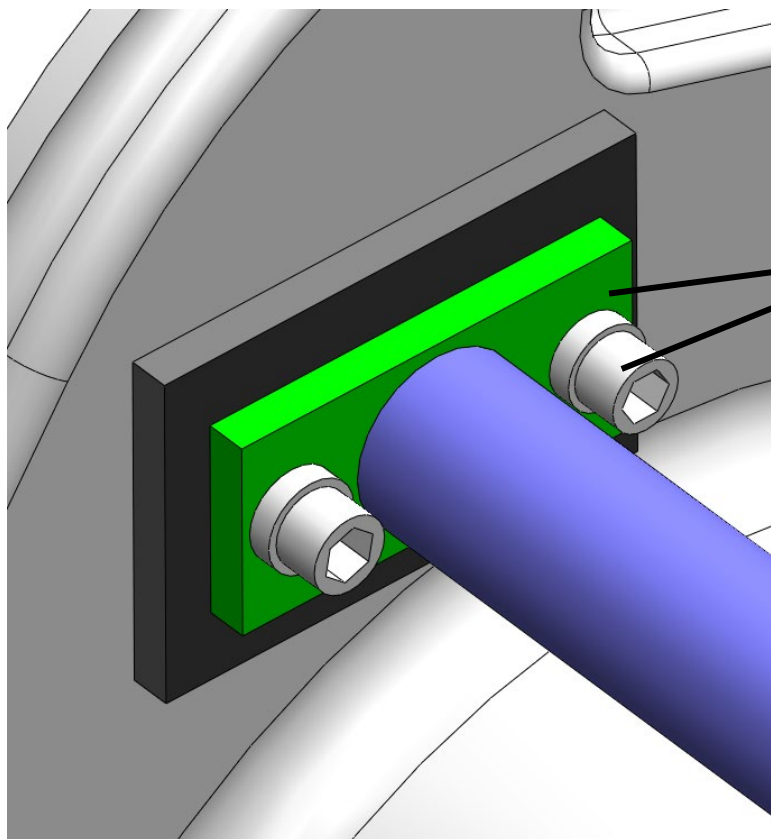

Platine acier 60 cm²
épaisseur 3mm
minimum soudée au
tube et fixée à la
contreplaque par 2 vis
M8 classe 8.8

Zoom 2

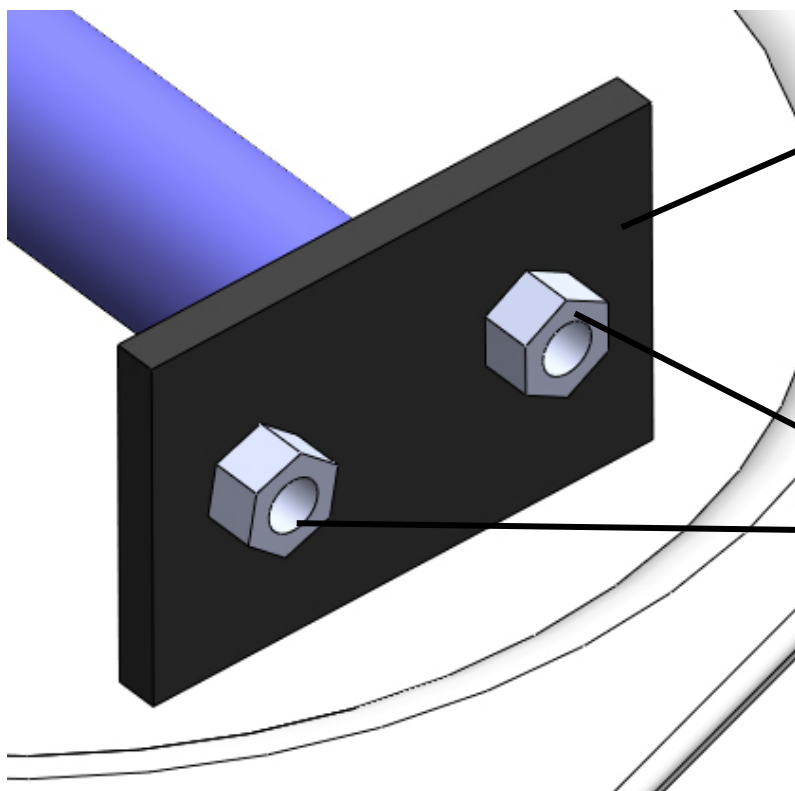

Contre plaque
acier 120 cm²
épaisseur 3mm
minimum soudé
sur la tôle de
carrosserie

Ecrous prisonniers
soudés à la contre
plaque